

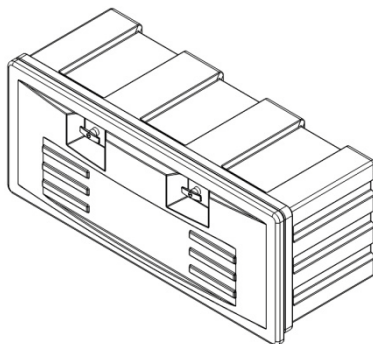

JBX Series / Série JBX / JBX-Reihe

Commercial vehicle toolboxes and mounting kits
Coffres à outils et kits de fixation pour
véhicules industriels
Werkzeugkästen/Montagesätze für Nutzfahrzeuge

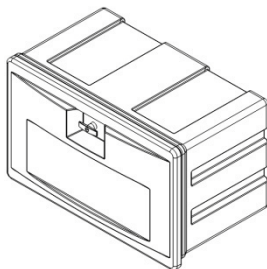
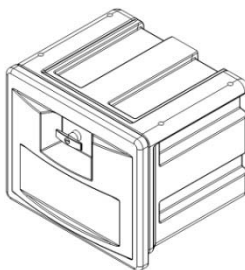

- Logo service available.
- 3 point locking mechanism.
- Fully recyclable PE.
- May be incorporated in side guard according to EC directive 89/297
- Standard colour black

- Logo personnalisé sur demande
- Fermeture 3 points par serrure, clefs et poignée centrale
- PE recyclable à 100 %
- Peut être intégrer au dispositif de protection latérale sous réserve de respecter les prescriptions de la Directive CEE 89/297

- Kundenlogo auf Wunsch
- Dreipunktverriegelung
- vollständig recycelbares PE
- SSV integrierbar gemäß EU-Richtlinie 89/297 EU
- Standardfarbe ist Schwarz

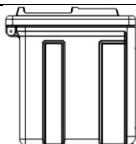

- Not suitable for vertical mounting
- Ne convient par pour un montage à la verticale
- nicht mit Deckel nach oben montieren

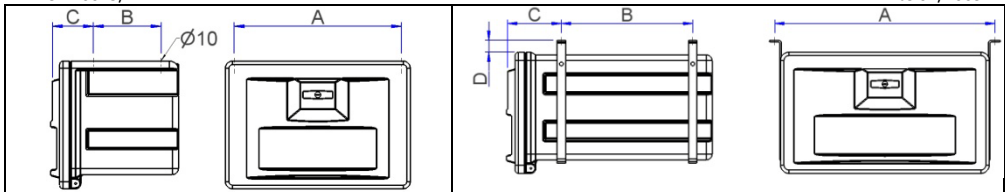

Fitment directly to floor of vehicle body
 Fixation directe sur le plancher du véhicule
 für Dierktmontage am Fahrzeugboden

Position of factory fitted fixings
 Position des fixations
 Halterpositionen bei Werksmontage

Type	A	B	C	Type	A	B	C	D
JBX45	400	230	120	JBX62	655	390	115	30
JBX52	470	190	120	JBX65	685	290	115	30
JBX58	530	265	120	JBX80	835	290	115	30
JBX62A	570	230	120	JBX100	1035	290	115	30
JBX80A	740	205	120	JBX120	1230	290	115	30

Type	Normal loads Charges normales Normale Lasten	Excessive loads Charges excessives Extreme Lasten
JBX62	KIT26	KIT27
JBX65	KIT22	KIT23
JBX80	KIT20	KIT21
JBX100		KIT25
JBX120		KIT29

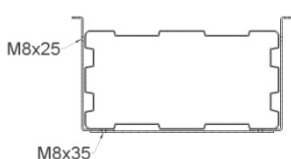

Queries / Informations / Anfragen

Please contact Jonesco for any further information or assistance on fitment or other products in the Jonesco range.

UK

Pittman Way, Fulwood,
 Preston PR2 9ZD
 Lancashire, England

Tel. +44 (0) 1772 706888
 Fax +44 (0) 1772 702209
 e-mail:
sales@jonesco-plastics.com

Pour toutes informations complémentaires ou assistance technique pour le montage de nos produits, contactez :

France

Jonesco S.A.R.L,
 1524 Avenue de l'Epinette,
 ZAC de l'Epinette,
 59113 Seclin France

Tel :+33 (3) 20 32 11 11
 Fax + 33 (0) 3 20 90 62 10
 e-mail:
jonesco@jonesco-fr.com

Bitte fragen Sie an. Wir stehen Ihnen für weitere Auskünfte (bzgl. Montage/anderer Jonesco-Produkte) jederzeit zur Verfügung.

Deutschland

Jonesco

Tel +44 (0) 1772 706820
 Fax +44 (0) 1772 702209
 e-mail:
sales@jonesco-plastics.com